

クロマキーシステム

# CKL-100



取扱説明書

株式会社 M&Inext

## 目次

<u>サポート窓口</u> -----	1
<u>内容物</u> -----	2
<u>概要</u> -----	2
<u>接続 &amp;コントロール</u> -----	2
LD-1 トップパネル	
LD-1 フロントパネル	
LD-1 リアパネル	
LD-1 と DVK-200	
外部コントロール	
<u>LightRing</u> -----	7
<u>再帰性反射スクリーン</u> -----	9
<u>便利なアクセサリ</u> -----	9
<u>仕様</u> -----	10

サポート窓口

**datavideo JAPAN**

株式会社 M&Inext datavideo 事業部

〒231-0028 神奈川県横浜市中区翁町 2-7-10 関内フレックスビル 210

TEL: 045-415-0203 FAX: 045-415-0255

MAIL: [service@datavideo.jp](mailto:service@datavideo.jp) URL: <http://www.datavideo.jp/>

## 内容物

製品には下記の部品が含まれます。いずれかの部品が同梱されていない場合は、取扱店まですぐにご連絡下さい。

番号	品名	数量
1	LED コントローラ(LD-1)	1
2	再帰性反射スクリーン(RF-3025)	1
3	72 mmスレッドマウントリング付 Dual Colour Light Ring	1
4	1.5mm 六角レンチ	1
5	GPI ケーブル 1.2m	2
6	リモートコントロールケーブル(2m)	1
7	S-Videoケーブル 0.2m	1
8	AC/DC 変換アダプタ(12V 1.5A)	1
9	取扱説明書(本書)	1

## 概要

LD-1 は、クロマキースタジオ用のデュアルカラーライトリングと LED コントローラの組み合わせです。再帰性反射スクリーン RF-3025 と共に使用します。

Datavideo DVK-200 と共に使えば、自動スイッチングが可能になります。

ライトリングを使用する場合と、従来のクロマキーではセットアップに若干の違いがあります。反射型背景幕とライトリングのセットアップは下のようになります。

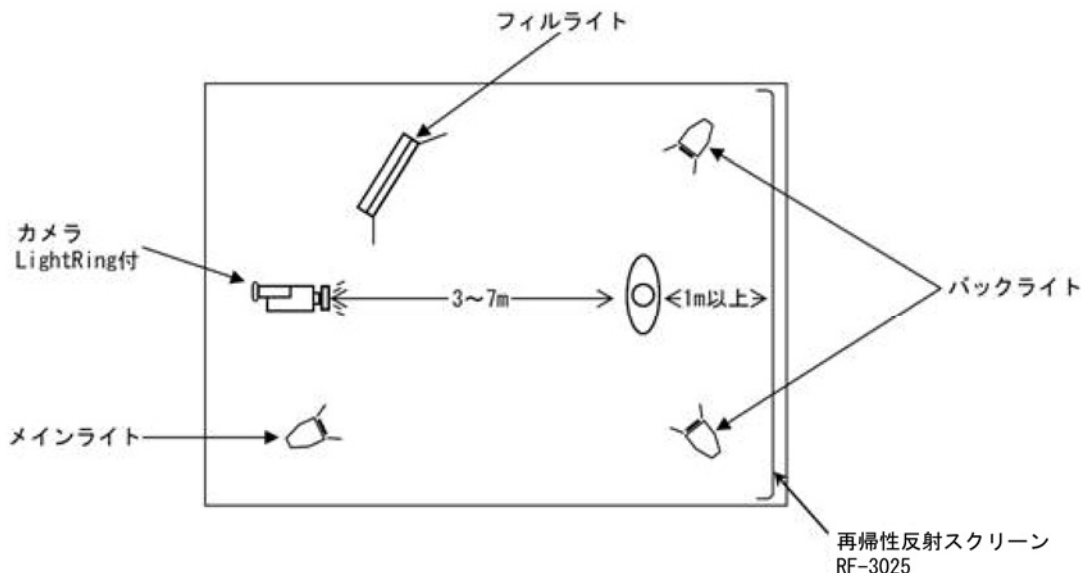

従来のクロマキースタジオと違い、背景スクリーンに照明を当てる必要がありません。

カメラは被写体から3~7メートルの距離に設置します、そして被写体は少なくとも背景スクリーンから1メートルは離すのがベストです。被写体を何台かのバックライトで照らすと、キーイング効果が向上します。しかし、ライティングをいろいろ試しながら、求めるショットの感じを獲得して下さい。

野外での撮影は、ライティングが変化しやすく、一貫した成果を得ることが難しいため、お勧めできません。

## 接続 & コントロール

### LD-1 トップパネル

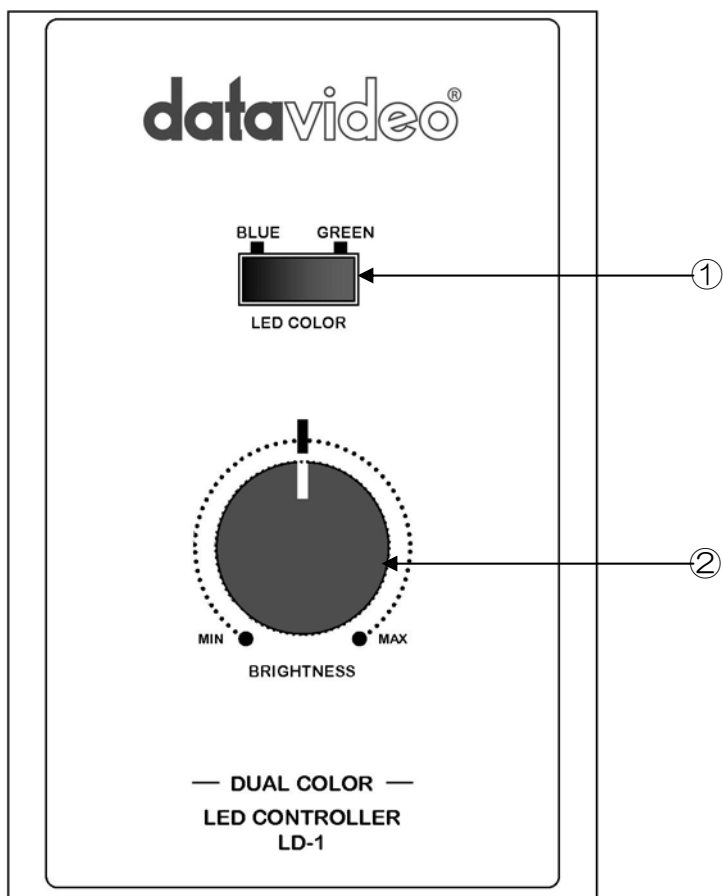

#### ① LED COLOR スイッチ

緑と青の2色のライトリングを手動で切り替えます。

注: このスイッチは、コントロールモードスイッチが LOCAL に、リモートコントロールモードスイッチが INT に設定されている時のみ操作可能です。

#### ② Brightness(明るさ)コントロールつまみ

LED ライトの明るさをコントロールします。ライトリングは、明るすぎてカラーキャストを引き起こしたり、タレントが目を向けるのに眩し過ぎたりすることなく、すっきりしたクロマキー効果を出す十分な明るさにすることが重要です。必要な効果を得られるまで明るさを変更して下さい。

## LD-1 フロントパネル

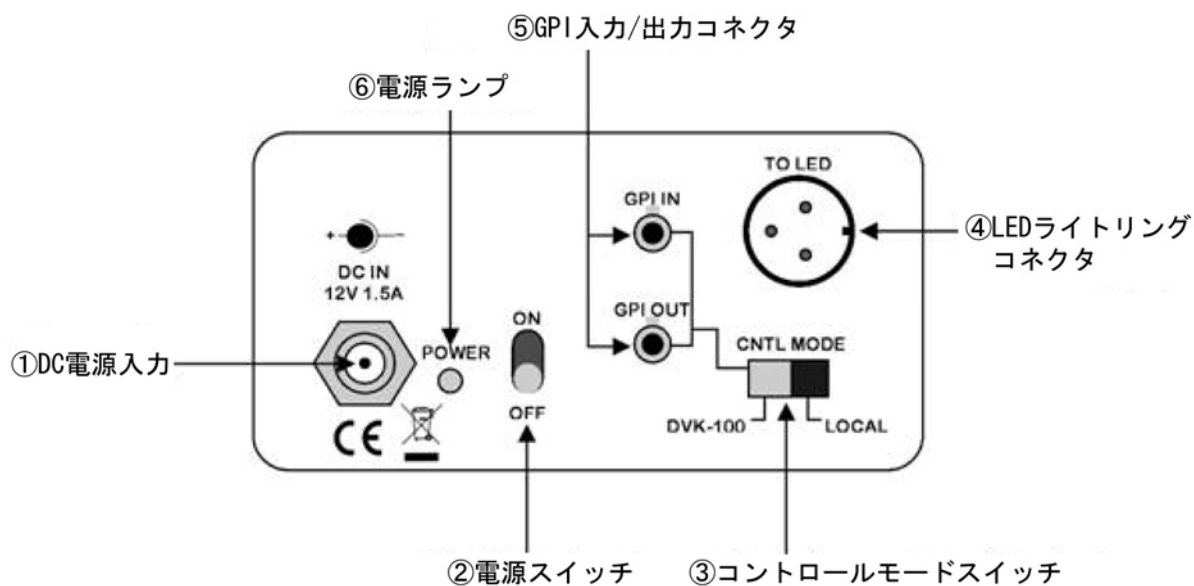

### ① DC 電源入力

12V 1.5A の電源をこのコネクタに接続します。

### ② 電源スイッチ

ライトリングへの電源の ON / OFF を切り替えます。

### ③ コントロールモードスイッチ

LD-1 のコントロールモードを DVK-200 からのローカルコントロールにするか、リモートコントロールにするかを切り替えます。

注: DVK-200 で操作するをご参照下さい。

### ④ LED ライトリングコネクタ

Dual Colour Light Ring を接続します。

### ⑤ GPI 入力 / 出力コネクタ

GPI 入力と出力コネクタから DVK-200 に接続すれば、DVK-200 から LD-1 を制御、あるいは LD-1 から DVK-200 を制御することが可能です。

注: DVK-200 で操作するをご参照下さい。

### ⑥ 電源ランプ

LD-1 の電源が入ったことを示します。

## LD-1 リアパネル

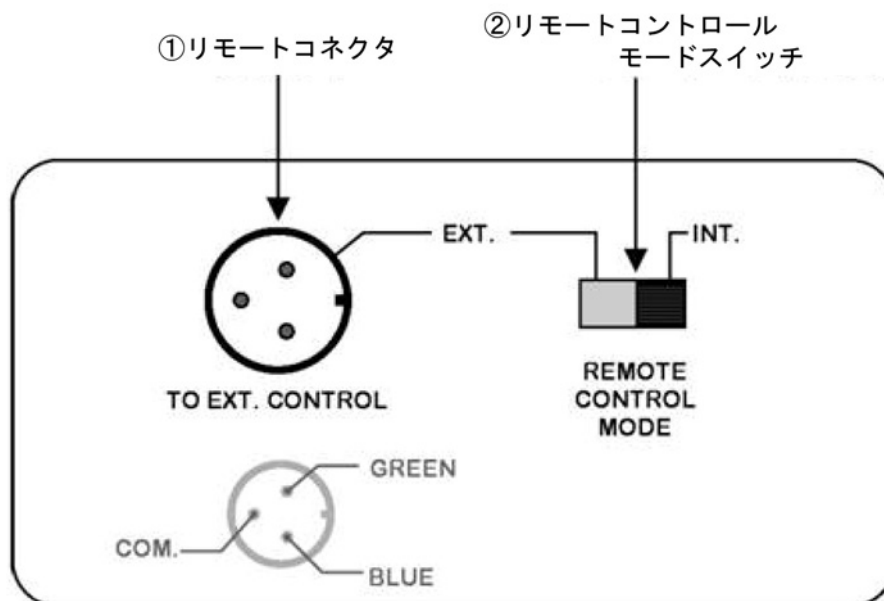

### ① リモートコネクタ

LD-1 を外部スイッチ、または他のタイプのコントローラから制御できます。

注: 外部コントロールをご参照下さい。

### ② リモートコントロールモードスイッチ

LD-1 のローカルコントロールとリモートコントロールの切り替えをします。

注: 外部コントロールをご参照下さい。

## DVK-200 で操作する

LD-1 で DVK-200 のスイッチングの制御ができます。また、DVK-200 で LD-1 のスイッチングを制御することもできます。

LD-1 と DVK-200 間の 2 本の GPI ケーブルを接続します。1 本は LD-1 の GPI 出力から DVK-200 の GPI 入力へ、そしてもう 1 本は逆方向に同じように接続します。

LD-1 から DVK-200 を制御するために、CNTRL MODE (コントロールモード) スイッチを LOCAL (ローカル) に設定します。LD-1 を緑から青に切り替えたとき、DVK-200 は自動的に CAM-1 から CAM-2 に切り替わります。

DVK-200 から LD-1 を制御するために、CNTRL MODE (コントロールモード) スイッチを DVK-200 に設定します。DVK-200 を CAM-1 から CAM-2 に切り替えたとき、LD-1 は自動的に緑から青に切り替わります。このモードでは LD-1 の Green (緑)/Blue (青) スイッチは動作しません。

DVK-200 を CAM-1 では緑色のクロマキーイングに、CAM-2 では青色のクロマキーイングに設定します。

## LD-1 と DVK-200

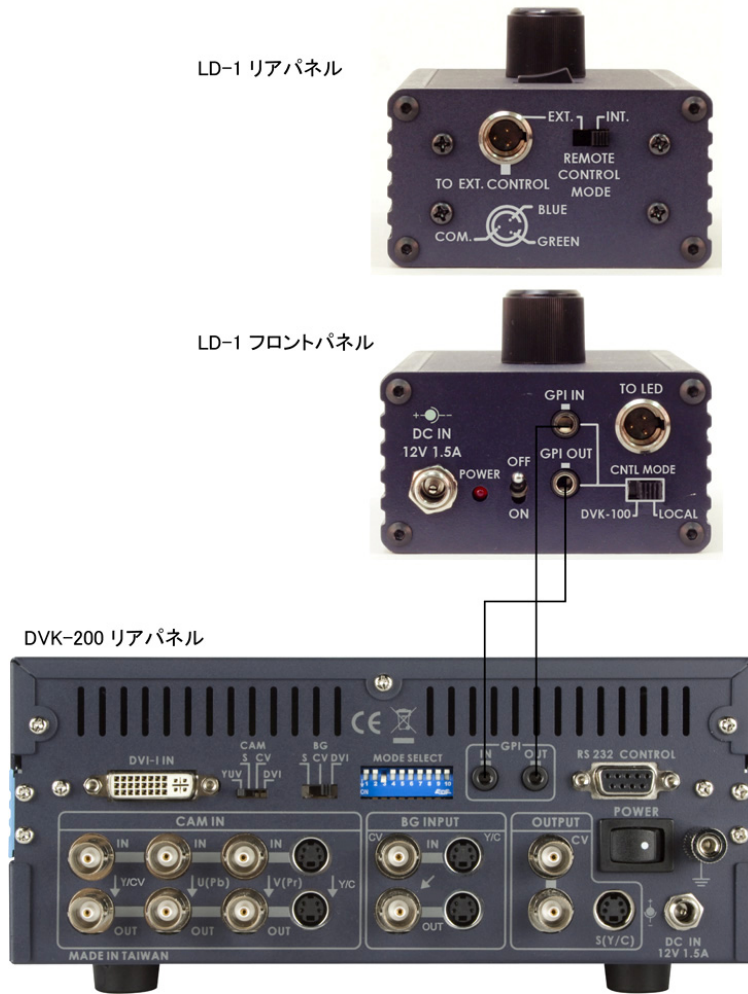

## 外部コントロール

LD-1 は GPI トリガー、またはスイッチから制御できます。外部コントロールは、LD-1 を緑から青に切り替え、同様に DVK-200 を CAM-1 から CAM-2 に切り替えます。また、LD-1 の ON / OFF を遠隔操作で切り替えることも可能です。



LD-1 には、2m のリモートコントロールケーブルが付属しています。これは、選択したアプリケーションにインテグレーションするために使用します。上の図は、付属ケーブルのカラーコーディングを説明しています。

外部コントロールを利用するには、REMOTE CONTROL MODE (リモートコントロールモード) を EXT に、CNTL MODE (コントロールモード) を LOCAL に切り替えます。すると、外部コントロールがライトリングの色を緑から青に、そして DVK-200 を CAM-1 から CAM-2 に切り替わります。

## Light Ring

Light Ring には、72mm スレッドのマウント・リング付の仕様になっています。  
スレッドサイズが 58mm、62mm、67mm のように異なるカムコーダーにはステップリングが必要です。  
82mm のカムコーダーをご使用の場合は、82mm のマウントリングも別途あります。このリングはより大きな内径なので、カムコーダーをワイドアングルにズームした際、画像の角の蹴られ(減光)を防ぐことができます。

お手持ちのカムコーダーにライトリングを装着するには、まずマウントリングを取り付けてください。その際、必要であれば中継リングを使用します。

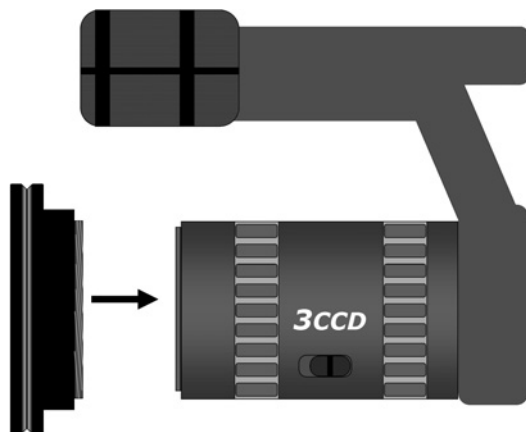

ライトリングをマウントリングに並べます。4つのグラブねじが、ねじ込みすぎて不安定な状態になっていないか注意して下さい。

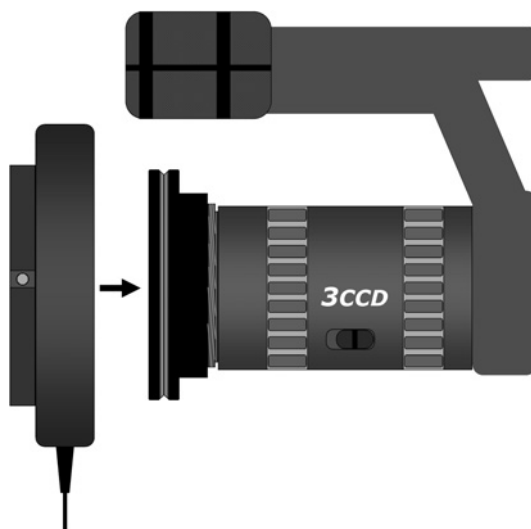

ライトリングをマウントプレートに押し込むと、グラブねじがマウントリングの前側にある溝の位置にきます。



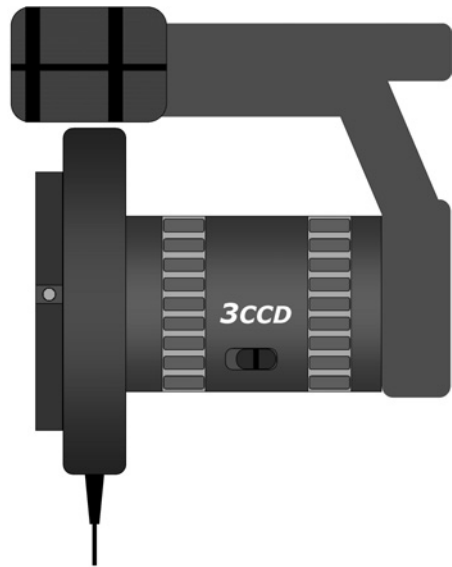

付属の六角レンチでグラブねじを締め、ライトリングを適切な位置に固定します。

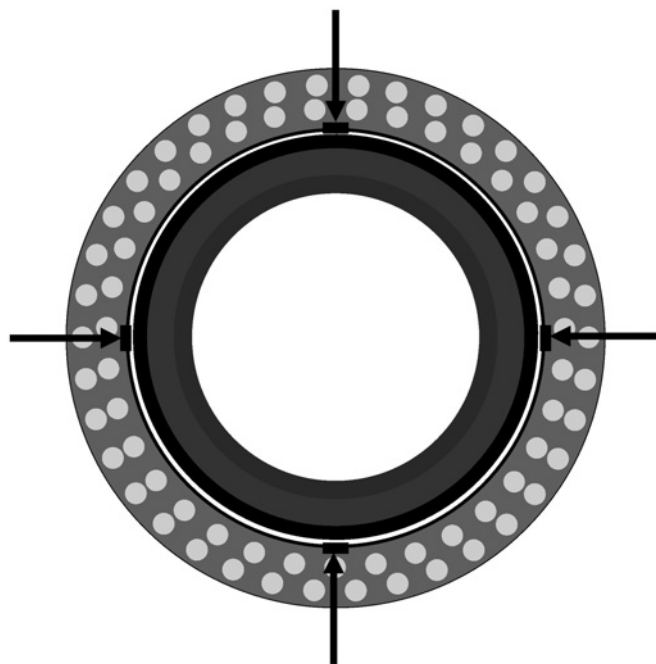

## 再帰性反射スクリーン(RF-3025)



RF-3025 は大きさ 3m x 2.5m の再帰性反射スクリーンです。  
肉眼では灰色ですが、Datavideo 社製 Dual Color Light Ring(デュアルカラーライトリング)と共に使用すると、特別な素材がカメラに向かって直接光を反射するので、完璧な緑色/青色の背景を創り出します。

## 便利なアクセサリ

### DVK-200 デュアルチャンネルクロマキーヤー



DVK-200 はスタンドアロンの 2 チャンネル式クロマキーヤーで、LD-1 からのリモコン操作が可能です。1 台のカメラ入力を CAM 1 は緑、CAM 2 は青にセットアップできます。DVK-200 は操作が簡単で、素早くセットアップができ、モバイルアプリケーション、教育、小さなスタジオ等での活用が理想的です。

## 仕様



型番	CKL-100(LD-1)
寸法 / 質量	125mm(幅) × 73mm(高さ) × 60mm(奥行) マウントプレート含む / 約 0.324kg
電源	DC12V 1.5A

型番	CKL-100(Light Ring)
LED	青(外側)32個、緑(内側)32個
外径	132mm
内径	100mm ※マウントリングは除く
質量	約 154g

型番	CKL-100(RF-3025)
寸法	3m(幅) × 2.5m(高さ)

製品仕様は予告なく変更されることがあります。